

# 磁気検知式回転角度センサ RTY / RTP シリーズ

## 製品概要

ハネウェルの磁気検知(ホール効果)式センサ RTY / RTP シリーズは、磁気による非接触センシングにより、厳しい環境での高精度位置検出を実現しています。

## 特長：

- 非接触角度検知、アナログ出力
- 供給電圧：5±0.5V or 10 ~ 30V を選択可能
- 厳しい環境で使用可能な高耐久構造
  - ✓ 動作温度範囲：-40℃~ 125℃
  - ✓ 逆接続保護、短絡保護
  - ✓ 保護等級：IP69K
  - ✓ 車載グレードの EMI/EMC 耐性
- 8 種類から選択可能な検出角度範囲



## アプリケーション例：

- 輸送機器用途(大型トラック、バス、農業機械、建設機械など)
  - ✓ ペダル、スロットル、ギアシフト、レバー、ステアリング、リンケージ
  - ✓ ハイブリッドエンジン
  - ✓ 車輪速検知
- 工業用途(マテリアルハンドリング、農業、建設機械など)
  - ✓ バルブコントロール
  - ✓ HVAC ダンパコントロール
  - ✓ 灌漑設備ピボットコントロール

## センサ出力：

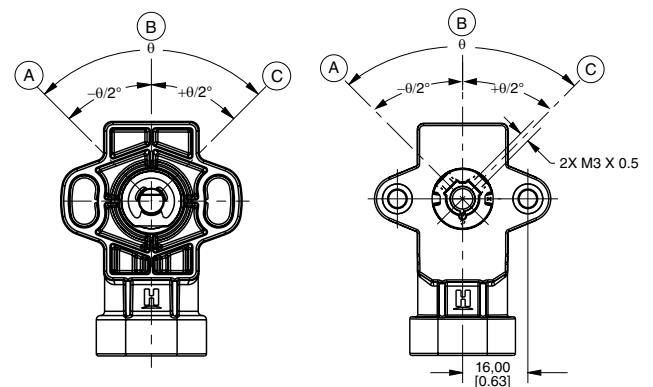
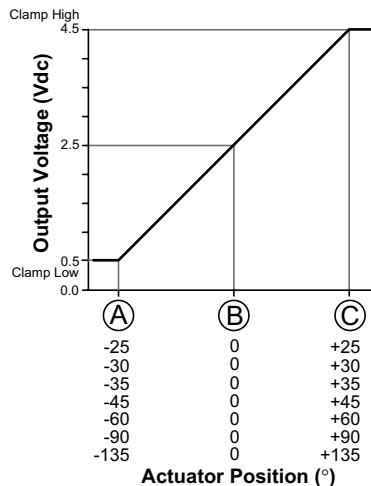

### Standard Output

- (A) = Left output: 0.5 Vdc
- (B) = Zero reference
- (C) = Right output: 4.5 Vdc

### Inverted Output

- (A) = Left output: 4.5 Vdc
- (B) = Zero reference
- (C) = Right output: 0.5 Vdc

### Standard Output

- (A) = Left output: 0.5 Vdc
- (B) = Zero reference
- (C) = Right output: 4.5 Vdc

### Inverted Output

- (A) = Left output: 4.5 Vdc
- (B) = Zero reference
- (C) = Right output: 0.5 Vdc